



## 多目的削孔機 SG-10

### 仕様

項目		仕様		
		リバース掘削	鋼管掘削	特殊掘削
油圧オーガ	トルク	3.5 t-m	10.0 t-m	3.0 t-m
	回転数	7~10 rpm	2.4~5.0 rpm	4.8~10 rpm
昇降装置	押込・引抜力	10 ton	15 ton	10 ton
	速度	5 m/min.		
ウインチ	直巻能力	2.0 ton		
	吊上能力	2 ton × 4本 = 8 ton		
	吊上速度	8.0 m/min.		
リーダー傾斜角		前傾5°、左右3.5°		
寸法	L×W×H	5,630 × 2,490 × 5,200 mm	5,807 × 2,490 × 5,200 mm	5,807 × 2,490 × 8,500 mm
重量		約18,000 kg	約18,850 kg	約19,755 kg

### 寸法&写真

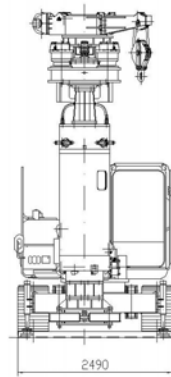
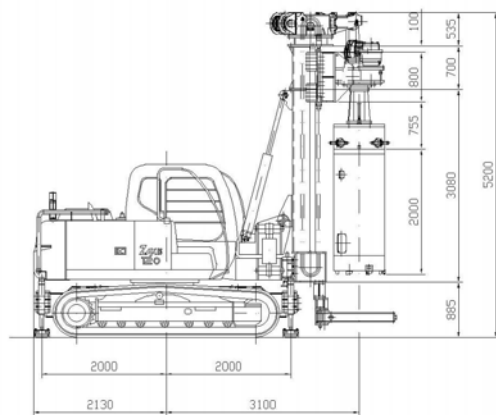

(注) 鋼管掘削時の図および写真を示す。

(注) 仕様は予告無しに変更になる場合がありますので御注意下さい。