



ファーストチューブ

仕様

重量表（標準仕様品）

呼径 (mm)	ファーストチューブ重量 (kg)	
	ベント掘削用	全周回転掘削用
φ 1000	1820	1850
φ 1100	2010	2050
φ 1200	2210	2250
φ 1300	2410	2440
φ 1500	2790	2840
φ 1800	3380	3400
φ 2000	3770	3865

(注)・長さ L = 1.8 m、板厚 t = 45 mm

寸法表（標準仕様品）

寸法	ファーストチューブ呼径						
	φ 1000	φ 1100	φ 1200	φ 1300	φ 1500	φ 1800	φ 2000
φ D1	980	1080	1180	1280	1480	1780	1980
φ D2	890	990	1090	1190	1390	1690	1890
φ D3	1000	1100	1200	1300	1500	1800	2000
L1	1800						
ロックピン穴数	14						
キー穴数	7						
吊穴数	4						
全周回転用ホルダー数	15	15	18	21	24	30	33
《参考》ベント掘削用刃先数	32	36	32	36	48	60	60

(注)・御要望に応じてφ 2000 mm 以上のサイズも製作しています。

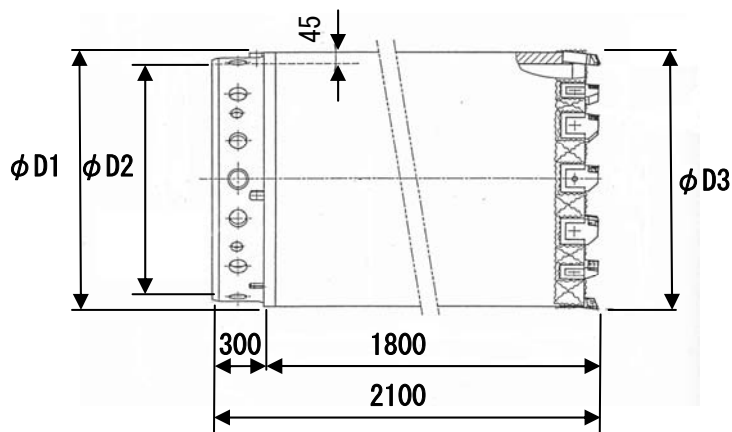

(注) 仕様は予告無しに変更になる場合がありますので御注意下さい。



写真



全周回転用ファースチューブ (φ 2500 mm)



全周回用ファースチューブ (φ 1000 mm)



ベノト掘削用ファースチューブ (φ 1500 mm)



ベノト刃先状況

(注) 仕様は予告無しに変更になる場合がありますので御注意下さい。