



カッティングエッジ

仕様

寸法&重量表 (標準仕様品)

呼径 (mm)	寸法 (mm)				歯数 (個)
	D1	D2	D3	H	N
φ 1000	1000	980	890	380	32
φ 1100	1100	1080	990	380	36
φ 1200	1200	1180	1090	405	32
φ 1300	1300	1280	1190	405	36
φ 1500	1500	1480	1390	405	48
φ 1800	1800	1780	1690	420	60
φ 2000	2000	1980	1890	420	60

(注) ・ t=45 mm

・ 御要望に応じて上記径および長さ以外のサイズも製作しています。

概観図

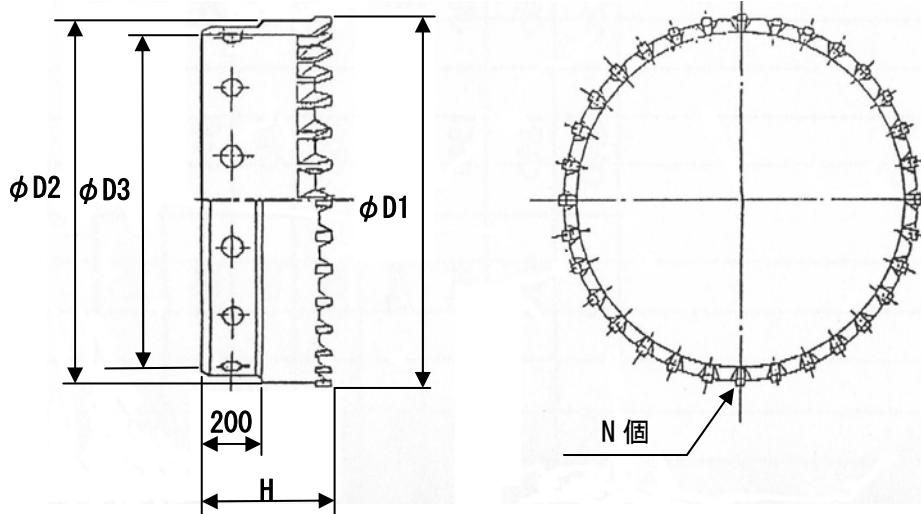

(注) 仕様は予告無しに変更になる場合がありますので御注意下さい。